

3枚(部材A, 部材B, 部材C)製作

(*) L字金具固定用穴は, L字金具の精度が悪いので,
 個別に合わせて, 穴を開け, どのL字金具が, どこに合致
 するかを識別符号を付けて管理すること

上から見た図

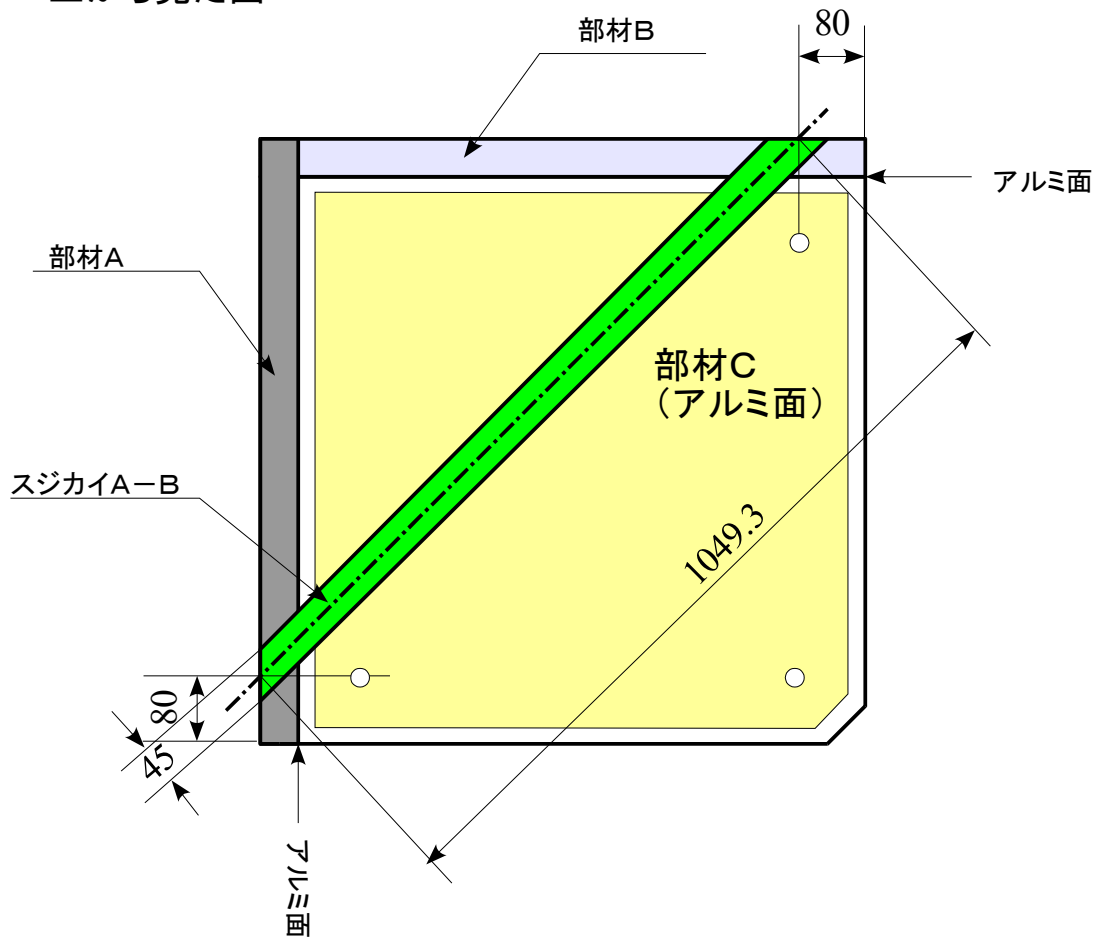

スジカイ A Bは、部材 A と B を固定
 スジカイ A Cは、部材 A と C を固定
 スジカイ B Cは、部材 B と C を固定

スジカイと部材は、両者に二つ穴を開けて結束バンド
 (25cm, 引張強度 22kg) で固定する。

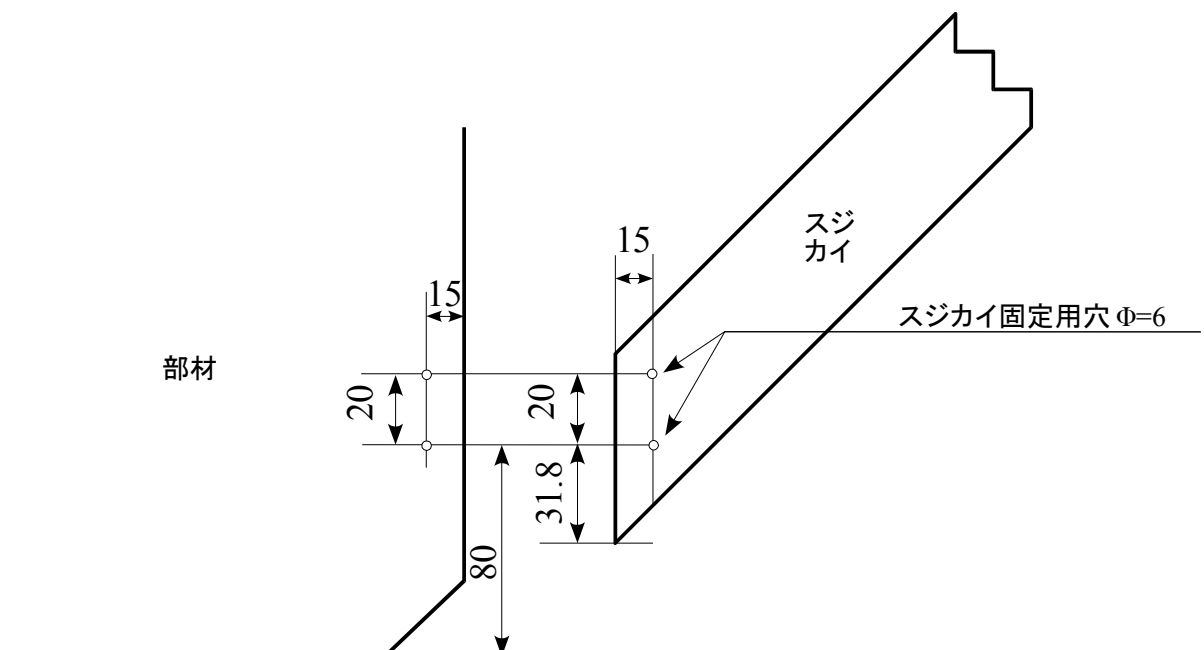

塗装コンパネのカット方法

